

ТЕХНИЧЕСКИЙ ПАСПОРТ ИЗДЕЛИЯ

Уважаемый покупатель!

Благодарим за покупку! Во избежание недоразумений, перед началом эксплуатации изделия изучите положения и правила эксплуатации, изложенные в настоящей инструкции.

- Изготовитель гарантирует соответствие мебели требованиям ТР ТС 025/2012 при соблюдении условий транспортирования, сборки и эксплуатации
- Гарантийный срок эксплуатации мебели 18 месяцев со дня продажи
- Срок службы изделия 36 месяцев
- Претензии по качеству мебели принимаются по месту покупки в пределах гарантийного срока
- За механические повреждения, возникшие при транспортировке, сборке-установке или хранении, предприятие-изготовитель ответственности не несет
- Предъявление настоящего гарантийного талона и товарного чека по месту покупки дает Вам право на бесплатную замену деталей и узлов, имеющих дефекты производственного характера

СТОЛ ПРИДИВАННЫЙ «Лион» 450 x 450 x 670 мм

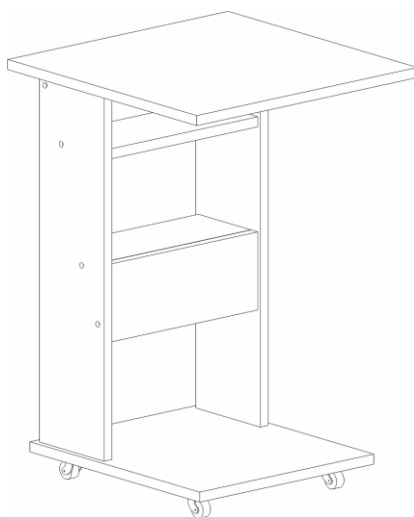

Рекомендации по уходу за мебелью и ее эксплуатации:

- Мебель следует хранить и эксплуатировать в помещениях при температуре не ниже +2С и относительной влажности воздуха 45-70%.
- Мебель необходимо оберегать от попадания большого количества воды, устанавливать на расстоянии не менее 50-70 см от нагревательных приборов.
- Не следует ставить на мебель горячие предметы без теплоизоляционной прокладки. Любые поверхности мебели необходимо беречь от ударов твердыми предметами во избежание появления царапин, вмятин, трещин.
- При ослаблении крепежной фурнитуры в процессе эксплуатации мебели следует подтянуть винты, шурупы, болты, гайки.
- Для удаления пыли с поверхности мебели, используйте мягкую, сухую ткань. Для очистки поверхности мебели, используйте специальные составы для ухода за мебелью или небольшое количество мыльного раствора, с обязательной последующей протиркой сухой тканью.

Гарантийный талон №.....

Модель.....

Дата продажи.....

Печать ОТК

(495) 585-55-25 rival.ru

Гарантийное обслуживание

С качеством и объемом выполненных работ согласен. Претензий не имею.

Дата.....

Подпись клиента.....

Подпись представителя компании.....

Гарантийное обслуживание







С качеством и объемом выполненных работ согласен. Претензий не имею.

Дата.....

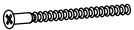
Подпись клиента.....

Подпись представителя компании.....

Инструкция по сборке.

Комплектация	Кол-во	Набор фурнитуры	Кол-во	Рисунок
1. Стойка левая (600x152)	1	1.Шкант 8x30	12	
2. Стойка правая (600x152)	1	2.Конфирмат 7x50 (крест)	12	
3. Полка-кром. 1 сторона (300x122)	3	3.Эксцентрик Ø15мм	2	
4. Полка-кром. 2 стороны (300x122)	1	4.Шток эксцентрика	2	
5. Дно (400x352)	1	5.Заглушка эксцентрика	2	
6. Столешница (450x450)	1	6.Заглушка конфирмата	8	
Используемые инструменты		7.Опора колесная	4	
		8.Саморез 3.5x16	16	

Подготовка к сборке.

- сборка изделий требует необходимой квалификации или услуг специалиста по сборке мебели
- перед сборкой внимательно ознакомьтесь со схемой сборки изделия
- проверьте комплектность фурнитуры
- сборку мебели производите на ровной и жесткой поверхности в соответствии с номерами позиций, представленными в схеме и комплекточной ведомости

Схема сборки:

1. В правую и левую стойки установить эксцентрики и шканты. В полки установить шканты.
2. Соединить полки со стойками через шканты. Затянуть конфирматами.
3. Закрепить на дне колесные опоры при помощи саморезов. Стойки соединить с дном столика установив и затянув конфирматы.
4. В столешницу вставить штоки эксцентриков и закрепить, затянув стяжки эксцентриков, при помощи крестовой отвертки (по часовой стрелке). Установить заглушки на конфирматы и эксцентрики.

Рис.1



Рис.2



Рис.3

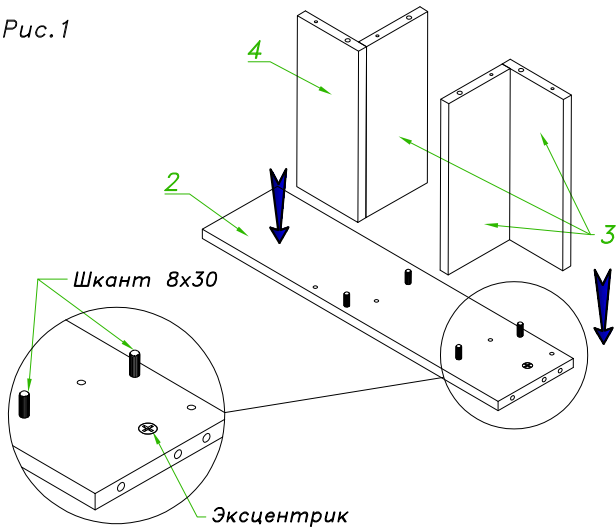

Рис.4

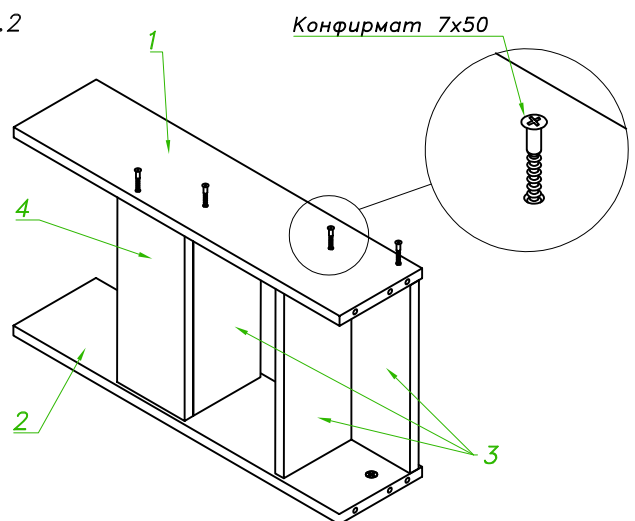
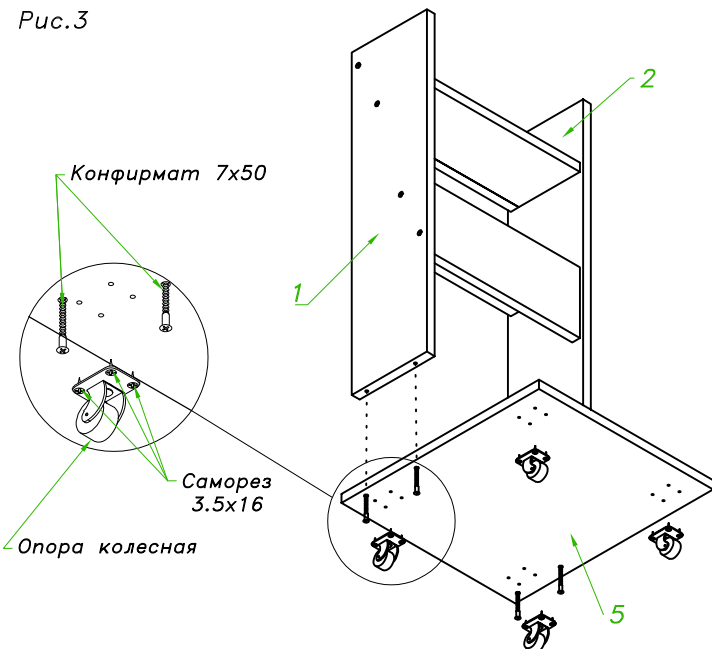